

AC BORSTLÖSA SERVOMOTORER TYP TGT

Servomotorer typ TGT

Borstlösa trefas synkronmotorer med permanent-magneter (Nd-Fe-B) i 6-poligt utförande utformade för sinusformad motorström, vilket ger högt vridmoment i kombination med små dimensioner och låg vikt. Tack vare lågt tröghetsmoment uppnås utomordentliga dynamiska prestanda, väl lämpade för snabb och exakt positionering. Motorerna är utrustade med resolver, en enkel och robust vinkelgivare som används för styrning av motorns kommutering, varvtalsreglering och positionsmätning. Resolvern innehåller inga elektroniska komponenter och klarar därför hög temperatur och mekaniska chocker bättre än andra typer av vinkelgivare (encoders). Motorerna är även utrustade med PTC-termistorer för temperaturövervakning. CE-märkt.

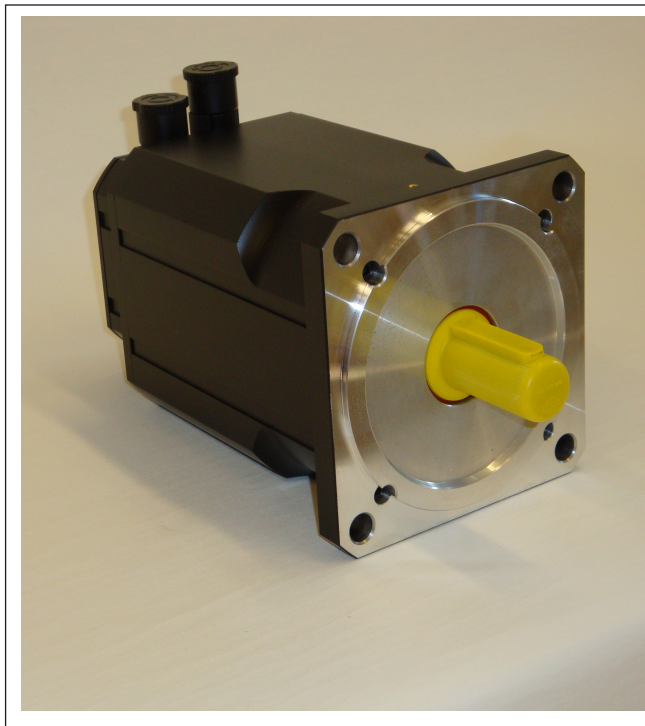

TEKNISKA DATA FÖR AC SERVOMOTORER

Skyddsform IP 54, isolering klass F, flänsutförande B5 med dimensioner anpassade för montering på standard snäckväxlar, kuggväxlar och planetväxlar.

Servomotorer typ	TGT3-0130	TGT3-0190	TGT3-0250	TGT5-0430	TGT5-0660	TGT5-1050	TGT5-1350	TGT6-1900	TGT6-2900	TGT7-4000
Kont. stilleståndsmoment (M_0) Nm	1,3	1,9	2,5	4,3	6,6	10,5	13,5	19	29	40
Maxmoment (M_{max}) Nm	5,2	7,6	10	12,9	19,8	32	41	67	102	120
Märkmoment (M_n) Nm	1,0	1,35	2,2	3,9	5,7	8,8	11	17	24	26
Märkvarvtal r/min	6000	6000	3000	3000	3000	3000	3000	3000	3000	3000
Märkeffekt kW	0,63	0,85	0,7	1,2	1,8	2,8	3,5	5,3	7,5	8,2
Tröghetsmoment kgcm ²	0,65	0,92	1,4	2,9	5,9	8,1	9,1	18,7	33	45,5
Märkspänning V	330	330	330	330	330	330	330	330	330	330
Märkström A	1,4	1,9	1,62	3,9	4,0	6,3	9,5	12,8	14,7	17,9
Max. kont. stilleståndsström A	1,67	2,5	1,8	4,1	4,5	7,3	11,2	13,8	17,2	24,7
Nettovikt grundutförande kg	2,3	2,7	3,2	8,8	9,1	10,9	12,3	18,2	26,7	31,5
Nettovikt bromsmotor* kg	2,8	3,3	3,8	9,1	9,5	12,0	13,2	21,2	29,7	34,5
Hållmoment broms Nm	4,5	4,5	4,5	18	18	18	18	36	36	36
Pris grundutförande kr/st	10.350:--	10.900:--	11.300:--	14.500:--	14.550:--	16.600:--	18.500:--	26.800:--	36.500:--	38.300:--
Pris bromsmotor* kr/st	13.800:--	14.400:--	15.000:--	19.500:--	20.000:--	21.600:--	23.500:--	33.900:--	43.500:--	47.700:--
Lämplig styrning C2000	007C43E	007C43E	007C43E	015C43E	015C43E	040C43E	055C43E	075C43E	075C43E	150C43E

*) Utrustad med elektromekanisk broms med manöverspänning 24 V DC. Rekommenderas vid lyftfrörelse.

Ovanstående visar de vanligaste modellerna: BEVI's servomotorprogram omfattar även många andra effektstorlekar och märkvarvtal.

Standardtillbehör

Kontaktbuss för motorkablar för motorstorlek TGT 3 - 5

Pris /st

850:--

Kontaktbuss för motorkablar för motorstorlek TGT 6 - 7

1.950:--

Komplett resolverkabel 5 m

1.400:--

Komplett effektkabel 5 m för motorstorlek TGT 3 - 5

1.400:--

Komplett effektkabel 5 m för motorstorlek TGT 6 - 7

2.600:--

Gällande valuta- och materialpristillägg tillkommer på dessa priser.

Rätt till ändringar förbehålles.

Senaste uppdateringar, se vår hemsida.

AC BORSTLÖSA SERVOMOTORER TYP TGT

Måttskiss servomotorer typ TGT

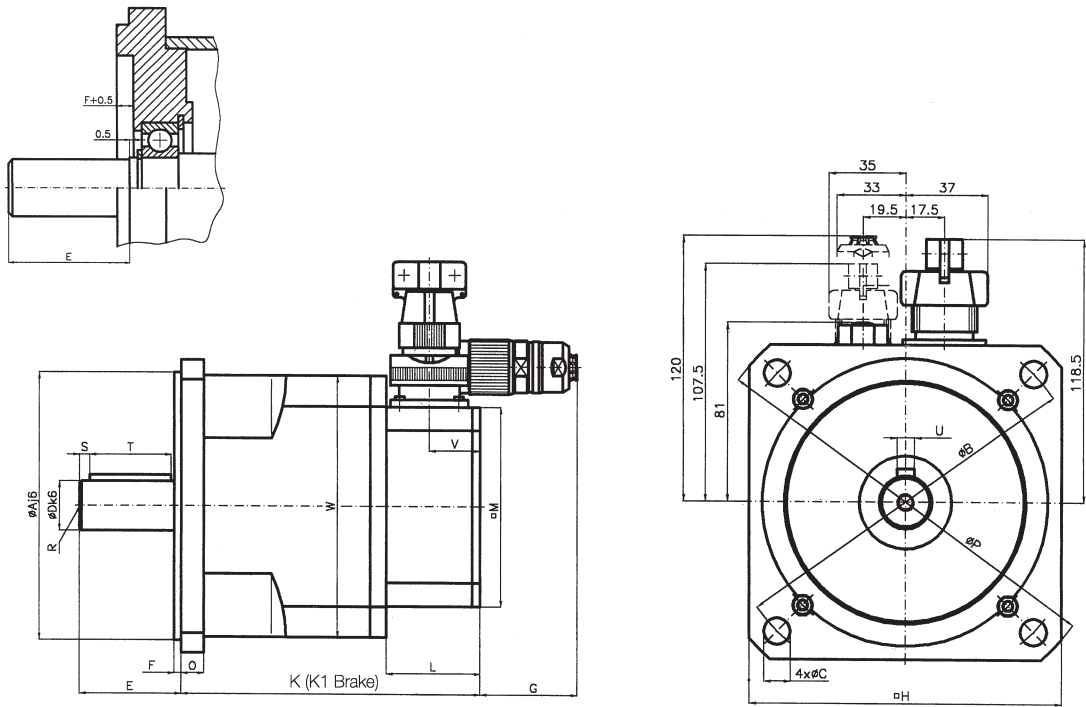

Motor typ	Ø A _{J6}	Ø B	Ø C	Ø D _{k6}	E	F	G	H	K	K1	L	M	O	Ø P	R	S	T	U	V	W
TGT3-0130	80	100	7	14	30	3	74	86	133	166	32	74	11	115	M4x10	4	22	5	18	74
TGT3-0190	80	100	7	14	30	3	74	86	151	184	32	74	11	115	M4x10	4	22	5	18	74
TGT3-0250	80	100	7	14	30	3	74	86	169	202	32	74	11	115	M4x10	4	22	5	18	74
TGT5-0430	130	165	12	24	50	3,5	52,5	142	169	212	46	98	14	188	M8x20	5	40	8	25	128
TGT5-0660	130	165	12	24	50	3,5	52,5	142	186	229	46	98	14	188	M8x20	5	40	8	25	128
TGT5-1050	130	165	12	24	50	3,5	52,5	142	220	263	46	98	14	188	M8x20	5	40	8	25	128
TGT5-1350	130	165	12	24	50	3,5	52,5	142	237	280	46	98	14	188	M8x20	5	40	8	25	128
TGT6-1900	180	215	13	24	50	3,5	52,5	190	220	263	46	98	12	250	M8x19	5	40	8	25	158
TGT6-2900	180	215	13	24	50	3,5	52,5	190	271	314	46	98	12	250	M8x19	5	40	8	25	158
TGT7-4000	180	215	15	28	58	4	52,5	190	287	356	46	98	13,5	250	M10x22	9	40	8	25	190

Typisk moment/varvtalskurva för servomotorer typ TGT

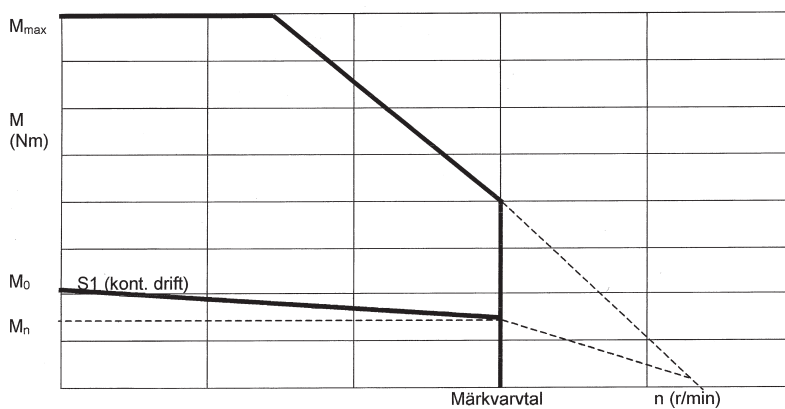

Rätt till ändringar förbehålles.
Senaste uppdateringar, se vår hemsida.